	FICHA TÉCNICA	CÓDIGO: FT-P-E-108
	ENVASE BRILLANTE 1/4 GAL TTP 36505E56	
	SISTEMA DE GESTIÓN INTEGRAL	VERSIÓN: 0
	CONTROL CALIDAD EMPAQUES	FECHA: 10/Jun/2016

1. NOMBRE

ENVASE BRILLANTE 1/4 GALON TAPA TRIPLE PRESION.

2. DESCRIPCIÓN

Envase metálico brillante de tapa presión.

3. CARACTERÍSTICAS

Recipiente cilíndrico rígido hecho de metal, de un espesor promedio 0,18 mm temple 5, con orificio superior. Envase para tapado con presión mecánica.

El envase está conformado por: Lámina Brillante, Tapa Brillante, Anillo Brillante, Fondo Brillante.

4. ESPECIFICACIONES

Características de Calidad	Especificación	Método
A:ALTURA CUERPO	123,5 mm \pm 0,5 mm	I-CC-M-EM-008.
B:DIÁMETRO EXTERIOR CUERPO	105,5 mm \pm 0,5 mm	I-CC-M-EM-008.
RECUBRIMIENTO INTERNO CUERPO (LACA EPÓXI-FENÓLICA BRILLANTE)	Mínimo 5,4 g/m ²	I-ID-M-E-000.
RECUBRIMIENTO EXTERNO CUERPO	Brillante	N/A
CALIBRE Y TEMPLE CUERPO	Calibre 0,18 mm Temple 5	I-CC-M-EM-008.
RECUBRIMIENTO INTERNO TAPA (LACA EPÓXI-FENÓLICA MATE)	Mínimo 5,4 g/m ²	I-ID-M-E-000.
RECUBRIMIENTO EXTERNO TAPA (LACA EPÓXI-FENÓLICA BRILLANTE)	Mínimo 5,4 g/m ²	I-ID-M-E-000.
CALIBRE Y TEMPLE TAPA	Calibre 0,21 mm Temple 2	I-CC-M-EM-008.
RECUBRIMIENTO INTERNO ANILLO (LACA EPÓXI-FENÓLICA BRILLANTE)	Mínimo 5,4 g/m ²	I-ID-M-E-000.
RECUBRIMIENTO EXTERNO ANILLO (LACA EPÓXI-FENÓLICA MATE)	Mínimo 5,4 g/m ²	I-ID-M-E-000.
CALIBRE Y TEMPLE ANILLO	Calibre 0,21 mm Temple 2	I-CC-M-EM-008.
RECUBRIMIENTO INTERNO FONDO (LACA EPÓXI-FENÓLICA MATE)	Mínimo 5,4 g/m ²	I-ID-M-E-000.
RECUBRIMIENTO EXTERNO FONDO (LACA EPÓXI-FENÓLICA BRILLANTE)	Mínimo 5,4 g/m ²	I-ID-M-E-000.
CALIBRE Y TEMPLE FONDO	Calibre 0,21 mm Temple 2	I-CC-M-EM-008.
ESTAÑADO	2,8/2,8 g/m ² (Mínimo)	I-CC-M-EM-008.
PESO PROMEDIO CUERPO SIN TAPA	95,0 g \pm 10,0 g	I-CC-M-EM-008.

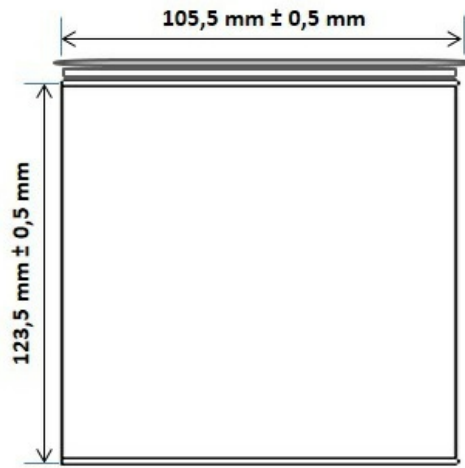

5. APLICACIONES Y USOS

Especial para envasar pinturas, lacas, resinas, soldaduras líquidas, masillas, esmaltes sintéticos, aceites. El cliente debe realizar pruebas de compatibilidad para garantizar la conformidad de sus procesos.

Se recomienda realizar el proceso de tapado de los envases con equipo semi-automático o automático.

6. PRESENTACIÓN

Envase empacado en 180 unidades por paquete en bolsa plástica, y por pallet de 1089 o 2178 unidades.

7. CONDICIONES DE SEGURIDAD EN EL ALMACENAMIENTO Y LA MANIPULACIÓN

Almacenarse en sitios cerrados con humedad relativa inferior a 60%, evitando la directa exposición a la intemperie, aislarse de la superficie del suelo con estibas.

Debe protegerse de impactos fuertes; no someter a temperaturas prolongadas de más de 24° C.

Se debe proteger en todo momento la boca de los envases contra golpes o caídas, ya que es el punto más crítico del envase y un daño en esta ocasiona fugas de producto.

El cuerpo del envase debe encontrarse en perfectas condiciones, libre de rebordes internos y externos y residuos sólidos que puedan contaminar su contenido.

8. CONSIDERACIONES AMBIENTALES

Material Reciclable. El material del envase se clasifica como reciclable siempre y cuando no haya contenido, sustancias peligrosas y se desocupe completamente.

9. GARANTÍA

Invesa S.A. no asume garantía explícita o implícita sobre el comportamiento o interacción de los envases con el producto. Nuestra garantía se limita a defectos claramente atribuibles a la fabricación de los envases y en este caso, se refiere al cambio o arreglo sobre el envase con defectos críticos.

Caducidad del producto: Invesa S.A. recomienda que los envases se almacenen en condiciones apropiadas y se usen en un lapso de 1 año a partir de su fabricación.

ELABORÓ	REVISÓ	APROBÓ
Cargo: Analista Calidad Empaque Fecha: 09/Jun/2016	Cargo: Líder Tecnológico Agroquímicos Fecha: 10/Jun/2016	Cargo: Sistema De Gestión Integral Fecha: 10/Jun/2016